

EBU 18 - EBU 50

Abfallbox mit abnehmbarem Einwurffrahmen, Edelstahl (AFP) oder pulverbeschichtet, 18 Liter oder 50 Liter

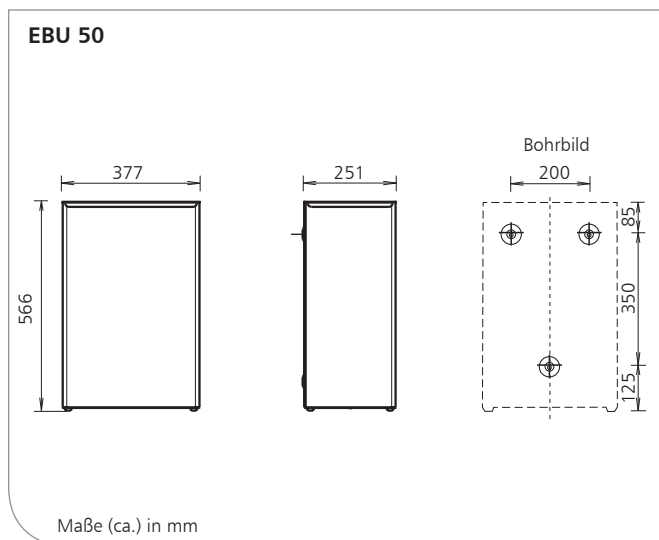
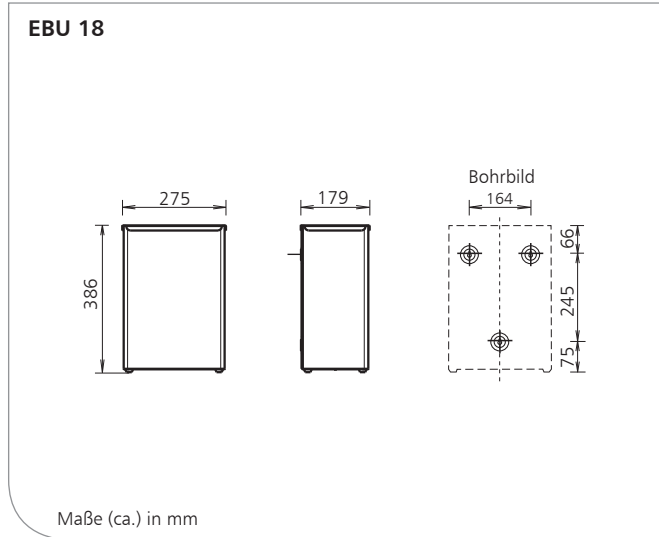

Produkteigenschaften

- ▶ Abfallbehälter mit innen liegendem Bügel zur unsichtbaren Fixierung des Abfallbeutels
- ▶ Hochwertiges und robustes Edelstahlgehäuse
- ▶ Mit Einwurffrahmen
- ▶ Zur Wandmontage oder freistehend
- ▶ Einwurffrahmen zum Tausch des Abfallbeutels abnehmbar
- ▶ Inkl. Montageset für Dreipunkt-Wandbefestigung

Wissenswertes

- Referenzen:
- ▶ Kongresszentren, Messen, Flughäfen, Bahnhöfe, Gastronomie, Alten-/Pflegeheime, Krankenhäuser, Labors, Großküchen, Lebensmittelverarbeitung, Industrie, Einkaufszentren, Hotels, Justizvollzugsanstalten, Schulen, Kindergärten, Sportstätten, Verwaltungen
- Einsatzbeispiele:
- ▶ Waschräume, Toiletten, Bäder, Pflege- und Untersuchungsräume, Küchen, Eingangsbereiche

Technische Daten

- Gehäuse: Edelstahl AISI 304, geschliffen mit Anti-Finger print-Beschichtung (E AFP) oder pulverbeschichtet weiß (RAL 9010)
- Füllvolumen: 18 Liter (EBU 18), 50 Liter (EBU 50)
- Wandmontage: Wandmontage mit 3 Schrauben und Dübeln

Ausschreibungstexte - Siehe Rückseite



Technische Änderungen vorbehalten.



Ophardt Hygiene-Technik GmbH + Co. KG
 Lindenau 27 | 47661 Issum | Germany
 Tel.: +49 (0) 28 35 18-10 | Fax +49 (0) 28 35 18-77
 planer@ophardt.com | www.ophardt.com

EBU 18 - EBU 50/0120/1.1

EBU 18 - EBU 50

Abfallbox mit abnehmbarem Einwurffrahmen, Edelstahl (AFP)
oder pulverbeschichtet, 18 Liter oder 50 Liter

Ausschreibungstext EBU 18

... Stück **SanTRAL® EBU 18 E** Art.-Nr. 1423042
Abfallbox, 18 Liter, aus geschliffenem
Edelstahl mit Ophardt Hygiene Anti-
Fingerprint-Beschichtung (AFP),
abnehmbarer Einwurffrahmen,
innenliegender Beutelhalter,
für Wandmontage und freistehend
Abmessung (B x H x T) 275 x 386 x 179 mm

... Stück **SanTRAL® EBU 18 P** Art.-Nr. 1423053
Abfallbox, 18 Liter, aus weiß pulverbeschich-
tetem (RAL 9010) Edelstahl,
abnehmbarer Einwurffrahmen,
innenliegender Beutelhalter,
für Wandmontage und freistehend
Abmessung (B x H x T) 275 x 386 x 179 mm

Ausschreibungstext EBU 50

... Stück **SanTRAL® EBU 50 E** Art.-Nr. 1413896
Abfallbox, 50 Liter, aus geschliffenem
Edelstahl mit Ophardt Hygiene Anti-
Fingerprint-Beschichtung (AFP),
abnehmbarer Einwurffrahmen,
innenliegender Beutelhalter,
für Wandmontage und freistehend
Abmessung (B x H x T) 377 x 566 x 251 mm

... Stück **SanTRAL® EBU 50 P** Art.-Nr. 1413895
Abfallbox, 50 Liter, aus weiß pulverbeschich-
tetem (RAL 9010) Edelstahl,
abnehmbarer Einwurffrahmen,
innenliegender Beutelhalter,
für Wandmontage und freistehend
Abmessung (B x H x T) 377 x 566 x 251 mm

Fabrikat: **SanTRAL®**
Hersteller: OPHARDT HYGIENE-TECHNIK GmbH + Co. KG

Kompatibles Zubehör

- ▶ EBU 18: PB 2, Polybeutel grau, 4x50 Stck,
Art.-Nr. 506100
- ▶ EBU 50: PB 4, Polybeutel weiß, 200 Stck
Art.-Nr. 128100